

## UNI-TOP ՄԿԱՎԱՌԱԿԱ ՅԻՆ ՄՂՈՑԻ ՇԵՂԲ

Մեկ շերտ՝ բոլոր տեսակի  
աշխատանքների համար

### Ատամիկների ձևը

Նշանափոխ ատամիկ (AT) +5° փոքր  
անկյամբ

### Կիրառումը

Շինհրապարակի սղոցների  
ունիվերսալ սկավառակ: Տարբերակ  
նյութերի անհիմնի և առանց  
ախտոտման կտրում

### Մեքենայական սղոց

հարմար է նաև ձեռքի շրջանաձև  
սղոցների, կողմային և անկյունային  
կտրող սղոցների, սահող անկյունային  
սղոցների, սղոցների հաստոցների  
համար

### Նյութեր

Չոր և փափուկ փայտանյութ,  
փայտատաշեղային սալ, (անավարտ,  
ծածկույթով, երեսպատված),  
կաղապարամած տախտակ,  
պլաստմասսաներ, կոմպոզիտներ և  
գունավոր մետաղներ (ալյումին, պղինձ,  
արույր):

Չափումները՝ մմ-ով (տրամ. x հաստ. x անցք)	Ատամ. քանակը	Մարս. պտ. ար.	Օժանդակ անցքը	RR* մմ	Արտիկուլ	Փ./ հաստ
150 x 2.8/1.8 x 20	24 AT	10,200	-	16	<b>0611 615 024</b>	1
160 x 2.8/1.8 x 20	24 AT	9,500	-	16	<b>0611 616 024</b>	
170 x 2.8/1.8 x 30	24 AT	9,000	-	20	<b>0611 617 024</b>	
180 x 2.8/1.8 x 30	30 AT	8,500	-	20	<b>0611 618 030</b>	
190 x 2.8/1.8 x 30	30 AT	8,000	-	-	<b>0611 619 030</b>	
200 x 2.8/1.8 x 30	30 AT	7,600	-	-	<b>0611 620 030</b>	
210 x 2.8/1.8 x 30	34 AT	7,300	-	-	<b>0611 621 034</b>	
230 x 2.8/1.8 x 30	34 AT	6,600	-	-	<b>0611 623 034</b>	
235 x 2.8/1.8 x 30	34 AT	6,600	-	-	<b>0611 623 534</b>	
240 x 2.8/1.8 x 30	42 AT	6,400	-	-	<b>0611 624 042</b>	
250 x 3.0/2.0 x 30	42 AT	6,100	Combo (2/7/42 - 2/9/46 - 2/10/60)	-	<b>0611 625 042</b>	
300 x 3.2/2.2 x 30	48 AT	5,100	Combo (2/7/42 - 2/9/46 - 2/10/60)	-	<b>0611 630 048</b>	
300 x 2.4/2.0 x 25.4	60 AT	5,100	Combo (2/7/42 - 2/9/46 - 2/10/60)	-	<b>0611 630 061</b>	
350 x 3.2/2.2 x 30	54 AT	4,400	Combo (2/7/42 - 2/9/46 - 2/10/60)	-	<b>0611 635 054</b>	
400 x 3.5/2.5 x 30	60 AT	3,800	Combo (2/7/42 - 2/9/46 - 2/10/60)	-	<b>0611 640 060</b>	
450 x 3.5/2.5 x 30	66 AT	3,400	Combo (2/7/42 - 2/9/46 - 2/10/60)	-	<b>0611 645 066</b>	

\* Ներառված է նաև կրճատման օղակը

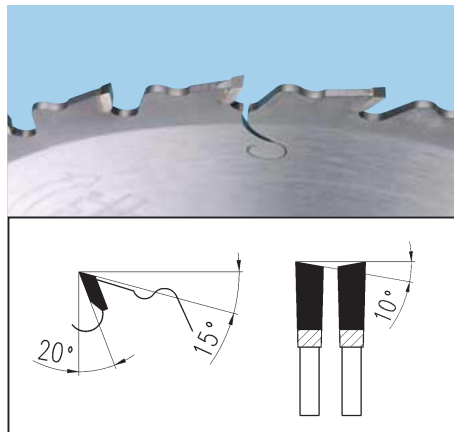

## ՄԿԱՎԱՌԱԿԱ ՅԻՆ ՄՂՈՑԻ ՉԵՎ- ՎԱԾՔՈՎ ՇԵՂԲ

Փայտանյութի արագ  
կտրման և առանձնացման  
համար

### Ատամիկների ձևը

Նշանափոխ ատամիկ (AT).

### Կիրառումը

Երկայնական եւ խաչաձև  
կտրվածքների համար:

### Մեքենայական սղոց

Պատվանդանով սկավառակ. սղոցների վրա

### Նյութեր

Ամուր և փափուկ փայտանյութ

### Դիզայնը

Տաշեղների քանակի կրճատում՝  
դեֆլեկտորի միջոցով

Չափումները՝ մմ-ով (տրամ. x հաստ. x անցք)	Ատամ. քանակը	Մարս. պտ. ար.	Օժանդակ անցքը	Արտիկուլ	Փ./ հաստ
250 x 3.2/2.2 x 30	24 AT	6,100	Combo (2/7/42 - 2/9/46 - 2/10/60)	<b>0611 025 241</b>	1
300 x 3.2/2.2 x 30	28 AT	5,100	Combo (2/7/42 - 2/9/46 - 2/10/60)	<b>0611 030 281</b>	
315 x 3.2/2.2 x 30	28 AT	4,800	Combo (2/7/42 - 2/9/46 - 2/10/60)	<b>0611 031 281</b>	
350 x 3.5/2.5 x 30	32 AT	4,400	Combo (2/7/42 - 2/9/46 - 2/10/60)	<b>0611 035 321</b>	
400 x 3.5/2.5 x 30	36 AT	3,800	Combo (2/7/42 - 2/9/46 - 2/10/60)	<b>0611 040 361</b>	
450 x 4.0/2.8 x 30	32 AT	3,400	Combo (2/7/42 - 2/9/46 - 2/10/60)	<b>0611 045 321</b>	

## ՄԿԱՎԱՌԱԿԱ ՅԻՆ ՄՂՈՑԻ ՇԵՂԲԻ ՕՂ

Արտաքին տրամագ. մմ-ով	Ներքին տրամագ. մմ-ով	Հաստությունը մմ-ով	Արտիկուլ	Փ./հաստ
20	16	1.6	<b>0611 861 106</b>	1
	15		<b>0611 861 107</b>	
30	20	1.8	<b>0611 861 113</b>	
	25		<b>0611 861 116</b>	

### Ցուցում

2/7/42 օժանդակ անցքը նախատեսված է  
Striebig/Reich մոդելի սղոցների համար  
2/9/46 օժանդակ անցքը նախատեսված է  
Felder և իտալական մոդելի սղոցների համար  
2/10/60 օժանդակ անցքը նախատեսված է  
Martin, Kölle, Altendorf և Panhans սղոցների  
համար